

# 第 24 回日本透析アクセス医学会 学術集会・総会

## 企業協賛募集要項



会期:2020 年 11 月 27 日(金)、28 日(土)

大会長:長沼 俊秀  
(大阪市立大学大学院医学研究科泌尿器病態学)

# 目次

ご挨拶.....	1
学術集会開催概要.....	2
共催セミナー募集要項.....	3
医療機器展示募集要項.....	7
広告募集要項.....	11
ホームページバナー広告募集要項.....	13

# 大会長挨拶

時下、この度、第 24 回日本透析アクセス医学会学術集会・総会の大会長を仰せつかっております大阪市立大学泌尿器科の長沼俊秀です。本会は、2020 年 11 月 27 日、28 日の 2 日間、大阪国際会議場にて開催させていただきます。事務局・プログラム委員会・広報委員会・実行委員会を代表して御挨拶申し上げます。

ちょうど 25 年前、私が泌尿器科に入局しノイヘーレンだった折に最初に配属されたのが人工腎部でした。当時の人工腎部は TOP が故山上征二先生、2 番手が武本佳昭先生、3 番手が土田健司先生という豪華な顔ぶれでした。そのインプリンティング効果のせいか、その後は、ほぼ透析畑で「至誠一貫」して仕事をさせて頂いております。その中でも透析アクセスは透析医療を行う上では必須のものであり、日常茶飯事で関わってまいりました。

ところが、このアクセス領域は AVF や PTA の手術手技一つとっても各所で思い思いのやり方でされており、まだまだエキスパートオピニオンの強い世界であります。また、薬剤溶出性バルーン等の新しいデバイスがそろそろ使用可能になってきている折でもあり、サブテーマは「～アクセスにおける EBM の確立を目指して～」としております。活発な議論や情報交換が行われ、将来の世界への情報発信、EBM 確立につながる学術大会になることを期待しております。

本来ならば、学術集会開催に要する経費は会員の参加費によりまかなうべきところではございますが、さらに充実した内容とより円滑な学術集会開催運営のためにご協力をお願い申し上げます。

厳しい経済情勢の折に、甚だ恐縮ではございますが、是非とも趣旨にご賛同いただき、ご支援くださいますようお願い申し上げます。

末筆ながら、貴社のより一層のご発展を祈念申し上げます。

謹白

2020 年 5 月吉日

第 24 回日本透析アクセス医学会学術集会・総会  
大会長：長沼俊秀  
(大阪市立大学大学院医学研究科泌尿器病態学)

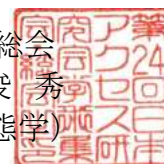

# 研究会概要

会 称 : 第24回日本透析アクセス医学会学術集会・総会

テ ー マ : 至誠一貫 ～アクセスにおけるEBMの確立を目指して～

会 場 : 大阪国際会議場  
〒530-0005 大阪府大阪市北区中之島5丁目3-51  
TEL. 06-4803-5585

会 期 : 2020年11月27日(金)～28日(土)

大 会 長 : 長沼 俊秀 (大阪市立大学大学院医学研究科泌尿器病態学)

事 務 局 : 大阪市立大学医学部附属病院 人工腎部  
〒545-0051 大阪市阿倍野区旭町1-4-3

参加予定数 : 約850名

運営準備室 : 日本コンベンションサービス株式会社 関西支社  
担当: 田附 佳子 / 伊藤 祐子  
〒541-0042 大阪市中央区今橋4-4-7 京阪神淀屋橋ビル2階  
TEL: 06-6221-5933  
E-mail: jsda24@convention.co.jp

## 「企業活動と医療機関等の関係の透明性ガイドライン」について

日本製薬工業協会の「企業活動と医療機関等の関係の透明性ガイドライン」および、日本医療機産業連合会の「医療機器業界における医療機関等との透明性ガイドライン」に基づき、本研究会の共催・寄付等にかかわる費用を各社のウェブサイト等で公開することに同意いたします。なお、別途、同意書への署名・押印等は控えさせていただきますので、予めご了承ください。

# 共催セミナー

## 1. 共催概要

### (1) セミナー種類・募集枠

モーニングセミナー／ランチョンセミナー／イブニングセミナー  
スイーツセミナー／スポンサードセミナー／ハンズオンセミナー

### (2) 共催形式

- 研究会及び各企業の共催とします。
- 掲載表記は以下の通りとします。  
共催：第 24 回日本透析アクセス医学会学術集会・総会  
○○○○ 株式会社

## 2. 共催費一覧

※ すべて消費税別の価格です。

セミナー種類	タイプ	日時 (予定)	収容人数 (予定)	共催費(税別)
モーニングセミナー	MS	11月28日(土) 朝に60分程度	100～350席	¥800,000
ランチョンセミナー	LS-A	11月27日(金)、28日(土) 昼に60分程度	351席～	¥1,500,000
	LS-B		201～350席	¥1,200,000
	LS-C		100～200席	¥1,000,000
スイーツセミナー	SW	11月27日(金)、28日(土) 60分程度	100～350席	¥800,000
イブニングセミナー	ES	11月27日(金) 夕方に60分程度	100～350席	¥800,000
スポンサードセミナー	SS	11月27日(金)、28日(土) 60分程度	100～350席	¥1,000,000
ハンズオンセミナー	HS	11月27日(金)、28日(土) 90分程度	—	¥500,000

※開催時間に関しましては、各社セミナーのご希望内容を考慮し、学術プログラムとの整合性をふまえて、決定させていただきます。

※収容人数(席数)は予定です。変更の可能性があることをご了承ください。

## 3. スケジュール

募集から会期後までのスケジュール概要は以下で予定しております。

2020年 6月15日(月)	■ 各種セミナー協賛 申込締切
6月下旬	■ 開催枠(日時・会場)の決定、共催セミナー準備室より各社様へ通知 ※開催枠の通知をもって、講師への打診を可とします。 ■ セミナー共催費請求書送付
7月上旬	■ テーマ、司会および演者の調整
7月末	■ プログラム最終決定
8月中旬～	■ プログラム抄録集掲載内容の校正(各社)
10月上旬	■ 運営実施要綱の配布／手配物アンケートの開始
会期後	■ 追加手配物 ご請求

## 4. 開催枠・プログラムの決定

---

### (1) セミナー開催枠の決定について

- ・ お申込み内容に基づき、大会長および事務局長にて調整、決定いたします。
- ・ 同日程・同枠への申込みが多数ございます場合は、ご希望に添えかねる場合もございますこと、予めご了承くださいますようお願いいたします。
- ・ 各社様のご希望に添えますよう、出来る限りの調整を行います。調整の判断材料といたしますので、申込みに当たりましては、貴社セミナー開催予定内容(テーマ・司会・講師)を必ず申込書に記載ください。
- ・ 開催枠(日時・会場)決定は2020年6月下旬を予定しております。決定後は、いかなる理由によっても、枠の変更は原則として行いません。予めご了承ください。

## 5. 費用負担について

---

### (1) 共催費に含まれる項目

#### 【全セミナー共通】

- 1) セミナー会場費
- 2) 発表用機材および備品使用料(スクリーン、PC 接続用プロジェクター、レーザーポインター等)
- 3) 会場付帯設備費(机、椅子、音響、照明など)
- 4) セミナー会場内 PC オペレーター人件費

### (2) 共催費に含まれない項目

以下の費用は共催金とは別に各社でご負担くださいますようお願い申し上げます。

- 1) 司会／講師への謝金、旅費、宿泊費(貴社規定により)
- 2) 控室料金
- 3) 会場前看板、ポスター／チラシ等印刷製作物
- 4) 運営費用(アルバイトスタッフ等人件費／研究会手配以外の追加機材費他)
- 5) 控室での接遇飲食費・機材費
- 6) オプション機材費(録音・録画、同時通訳など)
- 7) セミナー参加者用お弁当・軽食・飲み物など  
(ランチョンセミナーに関しては、参加者お弁当が必須となります。運営準備室を通してご手配ください。)
- 8) 会場レイアウト変更費用(設営変更・原状復帰他)
- 9) 医療機器等の運搬費・電気使用料金

# 共催セミナー

## 6. 印刷物に関して

---

ポスター、チラシの作成については下記のとおりでお願いいたします。

- 1) 作成部数は貴社裁量でお願いいたします。  
運営事務局で印刷前に原稿の確認を行いますのでご協力ください。
- 2) 研究会ロゴマークの使用(仕様を統一)をお願いいたします。  
チラシ作成要項配布時に、ロゴマークデータを各社へ配布いたします。
- 3) チラシの当日配布
  - ・ 施設内にテイクフリーデスクを設置いたします。
  - ・ 体裁は A4 縦使用でサイズを統一させていただきます。

## 7. 発表機材に関して

---

- (1) 共催費 5-(1)に含まれない費用につきましては、各社より必要物をお伺いした上、手配させていただきます。費用につきましては、各社ご負担とさせていただきます。
- (2) 控室で使用する試写用の機材に関しましても、各社ご負担とさせていただきます。

## 8. その他飲食

---

- (1) 控室などでの演者、司会の先生方等に対してのご飲食は、貴社ご負担とさせていただきます。
- (2) 講演会場での水差し(ミネラルウォーター)は、貴社ご負担とさせていただきます。また、講演会場内、参加者への飲食(弁当・お茶など)につきましても、貴社ご負担とさせていただきます。
- (3) 飲食関係の取りまとめ、ご請求につきましては、運営事務局にて一括させていただきます。

## 9. 看板・装飾・会場レイアウト・セミナー運営に関して

---

- (1) 各セミナー会場前の看板は各社統一デザインとさせていただきます。
- (2) セミナー運営上、会場内レイアウトについて、予め運営事務局へご相談ください。  
(詳細は、2020年10月上旬に配布予定のセミナー運営実施要綱にてご案内いたします)  
セミナー前後のプログラム進行の都合上、ご希望に添えかねる場合もございますので、予めご了承ください。ご希望通りレイアウト変更が可能な場合も、設営変更・原状復帰に関わる費用は、貴社ご負担となりますので、ご了承ください。
- (3) 会場前看板以外のセミナー用の誘導看板は、設置不可とさせていただきます。 また、会場内の看板装飾につきましても、前後のプログラム進行の時間上、設置不可とさせていただきます。
- (4) 当日のセミナー運営(受付及び会場内)については、各社に一任となりますので、ご了承ください。

# 共催セミナー

## 10. 同時通訳に関して

---

- (1) 会場によっては、著しい座席数の減少、消防法上の避難経路確保等の理由で、同時通訳ブースの設置が困難な会場がございます。同時通訳導入を予定・検討している場合は、申込書のチェック欄にご記入ください。開催枠検討の際、その点も考慮の上、会場を決定いたします。
- (2) 通訳者の手配につきましては、運営事務局で斡旋を行います。お早めにご依頼いただければと存じます。
- (3) 同時通訳機材につきましては、2020年10月上旬に開始予定の当日ご手配に関するアンケートにて、お申し込みくださいますようお願いいたします。

## 11. 管理手数料について

---

上記 5～10 において、運営事務局で手配した手配物の費用には、別途管理手数料 15%がかかりますので予めご承知おきください。

## 12. 申込に関して

---

2020年6月15日(月)までに、内容をご確認頂いた上、学会 HP よりお申込みをお願いいたします。なお、お申込みいただいたセミナーの内容等が他のセミナーと重複した場合には、主催者により調整いただく場合がございますので予めご了承ください。

## 13. 申し込み料金の取り扱いについて

---

自然災害、火災、疫病、戦争、テロ、輸送機関の運行障害、停電、ネットワーク設備の損壊、行政機関の指示・命令・規制など、主催者の責めによらない事由により、主催者が催事開催を制限・停止することとした場合、催事に関する申込料金の一部または全部を返金しない場合があります

## 14. 問い合わせ先

---

各種共催セミナーの申込、およびお問合せは、下記までお願いいたします。

**【運営事務局】**

日本コンベンションサービス株式会社 関西支社

担当: 田附 佳子 / 伊藤 祐子

〒541-0042 大阪市中央区今橋 4-4-7 京阪神淀屋橋ビル 2 階

TEL: 06-6221-5933

E-mail: jsda24@convention.co.jp



# 医療機器展示

## 1. 出展概要

### ■出展対象

医療機器、医療用具、医薬品、検査機器、試薬、医学書籍

### ■出展料及び募集小間数

タイプ	単位	小間サイズ	出展料 (税別)
基礎小間	1 小間	4 m <sup>2</sup> (W2m×D1.0m×H2.4m)	¥200,000
書籍展示	1 本	長机(W1.8m×D0.6m)	¥20,000

※スペースのみでのお申し込みはできませんのでご了承ください。

※書籍展示申込みは **2本以上** に限ります。

### ■小間規格

基礎小間:1小間=間口 2.0m×奥行 1.0m×高さ 2.4m(袖パネル無し)

- ・間仕切り:後壁(システムパネル)
- ・展示台(W1.8m × D0.9m × H0.7m) ※白布有
- ・後壁色は白、社名板は白地に黒色文字
- ・蛍光灯(40W)1灯(後壁上部に設置)
- ・上記以外の小間内装飾は出展者が行って下さい。
- ・基礎小間につく蛍光灯以外の電気工事は全て有償となります。
- ・小間の後壁には直接画鋸・釘打ちはできません。
- ・電源、スポットライト等、その他の備品につきましては別途申し受けます。

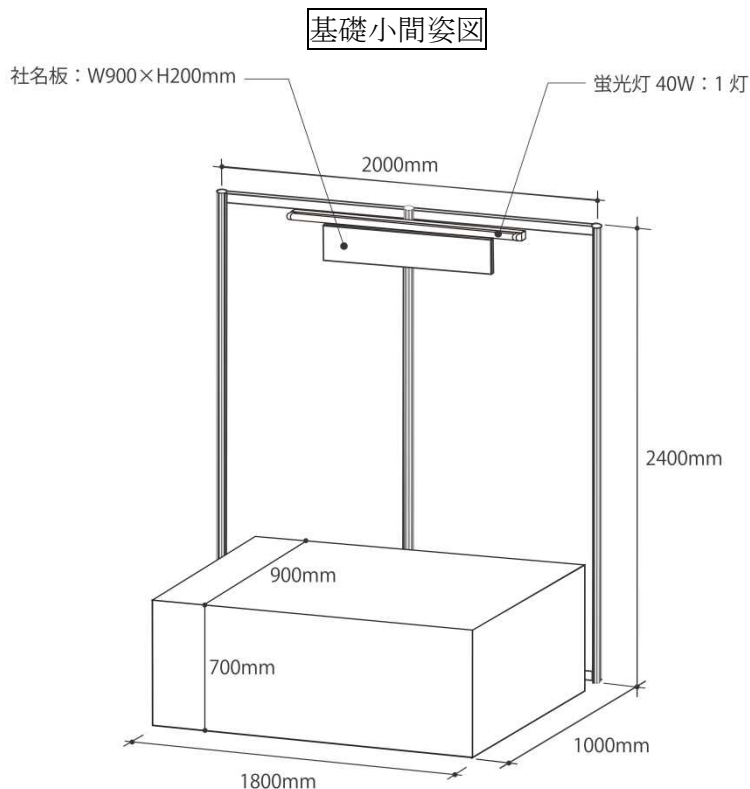

# 医療機器展示

## ■会期当日日程

搬入・設置	11月26日(木) 15:00～21:00(予定)
展示	11月27日(金)～11月28日(土) 9:00～17:00(予定)
搬出・撤去	11月28日(土) 17:00～21:00(予定)

※搬入の時間につきましては、小間割確定後に詳細をご連絡させていただきます。

- 展示小間割の決定について  
大会事務局にて決定いたします。

- 出展物について  
出展対象に記載された範囲のもの、及び当方の認めたものとします。

- 医薬品医療機器等法未承認品の展示について  
運営事務局にお問い合わせ下さい。

- 外国出展物  
展示場は、保税展示場にはしません。海外からの出展物は、国内貨物として出展するか、または、ATAカルネの制度をご利用下さい。

- 出展物の販売の禁止  
会期中、現金と引き換えに出展物を引き渡すことは禁止します。  
※一般書籍販売等、当方の認めたものは限定的に許可する場合があります。

- マイク・拡声器の使用、およびセミナー実施の禁止  
展示ブース内で、マイク・拡声器を使用する商品説明や、ブース内でのセミナーの実施等は禁止致します。  
※商品・プロジェクト等の説明等を目的としたテクニカルセミナー、実技講習会・ハンズオンセミナーをご希望の場合は、別途、運営準備室までご相談ください。

- 電気  
出展者の希望により有償で、電気(交流単相二線式 100V60 ヘルツ)を開閉器にて小間まで供給します。(それ以外の特殊電源に関しては別途ご相談下さい。)電気一次幹線工事代金については追ってご案内いたします。

- 給排水  
水、プロパンガス、圧縮空気の使用は、禁止します。

- 出展者へのご案内  
出展者説明会は行いません。開催の1カ月前までに小間割、搬入、装飾、管理などについて詳細をご連絡します。什器・照明器具などのリースもこの時にご案内します。

# 医療機器展示

## ■会場の管理

会場及び出展物の保全については、最善の保護と管理にあたりますが、天災、その他の不可抗力による事故、盗難、紛失、及び小間内における人的災害の発生については責任を負いません。

## ■会場・会期・開場時間の変更

やむを得ない事情により会場、会期及び開場時間を変更する場合があります。この変更を理由として出展申込を取り消すことは出来ません。またこれによって生じた損害は補償いたしませんので、予めご了承ください。

## ■本会議への参加資格について

出展者に対しては、第24回日本透析アクセス医学会学術集会・総会の講演会場及び関連プログラムへの参加資格はありません。研究会プログラムに参加希望の方は、当日参加受付にて参加費をお支払ください。よろしくお願いいたします。

但し展示会場内への出展者の入場制限はありません。

## 2. 申込に関して

---

### ■申込締切

**2020年8月31日(月)**

内容をご確認頂いた上、学会HPよりお申込みをお願いいたします。

但し、募集小間数に達し次第、申込を締め切ります。

### ■出展料のお支払い

申込書締切後、9月下旬をめどに請求書をお送りしますので、2020年10月30日(金)までに指定口座(請求書に記載)へお振込み下さい。

### ■出展申込の取消

2020年9月1日(火)以降の取り消しについては、一切お受けできませんので予めご了承下さい。

また、お支払済の出展料のご返金はありません。

### ■申し込み料金の取り扱いについて

自然災害、火災、疫病、戦争、テロ、輸送機関の運行障害、停電、ネットワーク設備の損壊、行政機関の指示・命令・規制など、主催者の責めによらない事由により、主催者が催事開催を制限・停止することとした場合、催事に関する申込料金の一部または全部を返金しない場合があります。

## 3. スケジュール (2020年予定)

---

8月31日(月)	■ 出展申込締切
9月下旬	■ 出展料請求書送付
10月30日(金)	■ 出展料支払い締切
10月上旬	■ 出展マニュアル、小間割図送付
11月26日(木)	■ 搬入
11月27日(金)~28(土)	■ 展示当日 ■ 搬出

## 4. 問い合わせ先

---

医療機器展示に関するお申込み、およびお問合せは、下記までお願いいたします。

**【運営準備室】**

日本コンベンションサービス株式会社 関西支社

担当: 田附 佳子 / 伊藤 祐子

〒541-0042 大阪市中央区今橋 4-4-7 京阪神淀屋橋ビル 2 階

TEL: 06-6221-5933

E-mail: jsda24@convention.co.jp

# プログラム・抄録集 広告

## 1. 広告概要

---

### ■ 広告掲載媒体

第 24 回日本透析アクセス医学会学術集会・総会 プログラム・抄録集

### ■ 発行部数

1,500 部

### ■ 配布対象者

会員および参加者

### ■ 掲載内容(予定)

参加者への案内事項、学術プログラム、共催セミナープログラム、展示会場案内、出展社一覧、ノート

### ■ 広告料金・募集数

掲載箇所	色	広告料金(税別)	募集枠
表 4(背表紙)	カラー	300,000 円	1 枠
表 2(表紙の裏)	カラー	250,000 円	1 枠
表 3(背表紙の裏)	カラー	250,000 円	1 枠
後付 1 頁	モノクロ	100,000 円	13 枠
後付 1/2 頁	モノクロ	60,000 円	10 枠

### ■ 広告掲載誌サイズ

A4(縦 297mm×横 210mm)

### ■ 原稿

オフセット印刷につき、印刷用データをご支給ください。データ形式は Adobe Illustrator で制作したアウトライン済みの EPS データ、画像データをご使用の場合は、その画像も添付してください。(画像解像度は 350dpi 以上の CMYK のデータ)また、すべてのデータについて出力見本(プリントしたもの)を添付してください。

### ■ 印刷洋式

オフセット印刷(紙焼・フィルム・清刷り)

### ■ 作成費用

2,700,000 円(税別)

## 2. 申込に関して

---

### (1) 申込方法

内容をご確認頂いた上、学会 HP よりお申込みをお願いいたします。

※ なお、申込みが重複した場合には、主催者側で調整させていただくこともありますので、予めご了承ください。

### (3) お申込・原稿入稿締切

**2020年7月31日(金)**

※原稿は完全版下・ポジフィルム・ネガフィルムのいずれか形式にて運営準備室宛へ送付願います。ご送付の際、封筒もしくは広告原稿下部に学会名・社名を明記ください。

### (4) お支払方法

申込書受領後、出展内容を確認の上、運営準備室より請求書を発行させていただきます。請求書が届きましたら指定の期日までに請求書記載の口座にお振込みください。

### (5) 申込の取り消し

**2020年8月1日(土)以降の取り消し**については、お受けすることができませんので予めご了承ください。

### (6) 申し込み料金の取り扱いについて

自然災害、火災、疫病、戦争、テロ、輸送機関の運行障害、停電、ネットワーク設備の損壊、行政機関の指示・命令・規制など、主催者の責めによらない事由により、主催者が催事開催を制限・停止することとした場合、催事に関する申込料金の一部または全部を返金しない場合があります

## 3. お問い合わせ・お申込・版下送付先

---

【第24回日本透析アクセス医学会学術集会・総会 運営事務局】

日本コンベンションサービス株式会社 関西支社

担当: 田附 佳子 / 伊藤 祐子

〒541-0042 大阪市中央区今橋 4-4-7 京阪神淀屋橋ビル 2階

TEL: 06-6221-5933

E-mail: jsda24@convention.co.jp

# ホームページバナー広告

## 1. 広告概要

---

### ■掲載媒体

第24回日本透析アクセス医学会学術集会・総会 ホームページ  
URL: <https://site2.convention.co.jp/jsda24/>

### ■掲載期間

申込後掲載～2020年11月末(予定)

### ■広告掲載料

¥200,000-(税別)×3社

### ■掲載箇所

トップページ内

### ■データサイズ

横幅(W)200pixel、縦幅(H)60pixel  
GIF または JPEG:容量1MB 以内

### ■原稿

データ入稿をお願いいたします。

## 2. 申込に関して

---

### (1) 申込方法

内容をご確認頂いた上、学会 HP よりお申込みをお願いいたします。

### (2) お申込・原稿入稿締切

**2020年7月31日(金)**

### (3) お支払方法

申込書受領後、出展内容を確認の上、運営準備室より請求書を発行させていただきます。  
請求書が届きましたら指定の期日までに請求書記載の口座にお振込みください。

### (4) 申し込み料金の取り扱いについて

自然災害、火災、疫病、戦争、テロ、輸送機関の運行障害、停電、ネットワーク設備の損壊、行政機関の指示・命令・規制など、主催者の責めによらない事由により、主催者が催事開催を制限・停止することとした場合、催事に関する申込料金の一部または全部を返金しない場合があります

## 3. お問い合わせ・お申込・版下送付先

---

【第24回日本透析アクセス医学会学術集会・総会 運営事務局】

日本コンベンションサービス株式会社 関西支社

担当: 田附 佳子 / 伊藤 祐子

〒541-0042 大阪市中央区今橋 4-4-7 京阪神淀屋橋ビル 2階

TEL: 06-6221-5933

E-mail: [jsda24@convention.co.jp](mailto:jsda24@convention.co.jp)