

第 25 回日本医療マネジメント学会学術総会

協賛趣意書

第 25 回日本医療マネジメント学会学術総会
会長 山本 登
(横浜メディカルグループ菊名記念病院 理事長)

ご挨拶

拝啓 時下、皆様にはいよいよご健勝のこととお慶び申し上げます。

この度、第25回日本医療マネジメント学会学術総会を 2023年6月23日(金)・24日(土)の2日間にわたり、パシフィコ横浜(神奈川県横浜市)に於いて 開催させていただくことになりました。関東での開催は久しぶりで、25回の節目となる学術総会でもあることから、全国各地よりご参集の皆様方のご期待に応えるべく、充実した学術総会となるよう、準備を進めております。

2年以上に亘るコロナ禍で数多くの学会の開催形式は、様々な影響を受けて参りましたが、今回はたとえ WITH CORONA であっても、一堂に会する集合形式での開催は可能であろうと期待を込めて予測し、ご案内を致しております。

パンデミックでは多くの医療機関がクラスター・院内感染を経験し、近年は地球温暖化の影響で気候変動が予測を超えた災害をもたらす、医療機関も壊滅的な影響を受けることが稀有では無くなっており、地震災害の際に大きな影響をもたらす活断層は全国各地に網の目の様に存在しております。まさに明日は我が身の状況ですが、これらの多くはたとえ避け得ない事であっても、影響を最小限にして、いち早く機能を復活出来る様に準備しておくこと(BCP)は、社会的使命を果たすためには最重要課題であり、学術総会テーマの一部として取り上げさせて戴きました。

一方コロナ禍は受療行動の変容をもたらしました。結果として疾病構造も変化しつつあり、超高齢社会、多死社会、人口減へと進みつつある我が国においては、コロナ前の状態の維持・継続で良いのか、各々の医療機関が自らの「やりたい医療」を推し進めていて良いのか、それとも地域社会において「求められる医療」に呼応するべきなのか、公的・私的の役割分担はどの様に考えるべきか、現在進められている地域医療構想の策定にはこれらの視点、受療者側の視点は反映されているのか、等々、本学術総会ではこのような事柄を様々な観点から討論して参りたいと思います。

病院医療にとって DX: Digital transformation の導入は不可欠の物になりつつありますが、誰のための DX なのか、目的、真の受益者は誰なのか、AI やロボット技術、電子カルテ・PACS 等の規格統一の問題も含めて議論を深め、将来への展望を示して戴ければと思います。

働き方改革の病院医療への影響を正・負の側面から検討し、ワークライフバランス、満足度向上に寄与するのか、加えて人手不足の中でのタスクシフト・シェアの問題点を様々な職種の立場から議論を深めたいと思います。この他に ACP と倫理、認知症の問題、メンタルヘルスに関しても取り上げ、更に今回は回復期・慢性期病院の立場から見た急性期との連携における多様な問題点に関しても議論して参りたいと思います。

現在、私どもは、本学術総会を会員にとって有意義な会とすべく準備中です。本来であれば、開催費用は参加者の会費で賄うことが原則ですが、それだけではテーマに沿った多くの企画を実行するには不十分です。つきましては、まことに恐縮ではございますが、私どもの学術総会開催の趣旨をご理解いただき、皆様の格別の御高配のもとご支援くださいますよう、謹んでお願い申し上げます。

なお、企業活動における医療機関等との関係の透明性・信頼性向上のため、医療機関および医療関係者に対する研究費、寄付、交流等の支出に係る情報および、必要に応じて貴社が当学会に対して行う協賛費用等の支払いに関し、貴社ウェブサイトなどで公開されることに同意します。

末筆にて恐れ入りますが、貴社の益々のご発展とご繁栄を心よりお祈り申し上げます。

謹白

第25回日本医療マネジメント学会学術総会
会長 山本 登
(横浜メディカルグループ菊名記念病院 理事長)



開催概要

- 会議名称： 第25回日本医療マネジメント学会学術総会
会期： 2023年(令和5年)6月23日(金)～24日(土)
テーマ： 『病院医療の展望』
～「パンデミック災害とBCP」から「求められる医療」へ～
- 会場： パシフィコ横浜
〒220-0012
神奈川県横浜市西区みなとみらい1-1-1
- 開催形式： 現地開催
※今後の新型コロナウイルス感染拡大状況次第では変更の可能性も
ございます。
- 会長： 山本 登
(横浜メディカルグループ菊名記念病院 理事長)
- 参加予定者： 約5,000名
- 学術総会事務局： 横浜メディカルグループ菊名記念病院内
担当: 漆原 絵美
〒222-0011 横浜市港北区菊名4-3-11
総会 HP: <https://site2.convention.co.jp/jhm2023/>
- 学術総会
運営事務局： 日本コンベンションサービス株式会社(JCS) 東北支社内
〒980-0824 仙台市青葉区支倉町4-34 丸金ビル6階
E-mail: jhm2023@convention.co.jp

共催セミナー募集要項

1. 共催概要

共催セミナー: スポンサーードセミナー

- 本学術総会及び各企業の共催とします。
- 掲載表記は以下の通りとします。

共催: 第 25 回日本医療マネジメント学会学術総会
○○○○ 株式会社

2. スケジュール

募集から会期後までのスケジュール概要は以下で予定しております。

今後の新型コロナウイルス感染拡大状況次第では、開催形式が変更になる可能性もございます。

2022 年 1 月 31 日 (火)	共催セミナー 申込締切 ※セミナー枠に空きがあれば、締切後の申込みも状況により受け付けますが、その場合の開催枠は、締切までにお申込み頂いた企業様の枠を決定後、空いた枠の中から決定いたします。
2023 年 2 月中旬	各社開催枠の決定、各社様へ通知 共催セミナーチラシ作成要項を配布 共催費御請求書の発行
2 月下旬	各社様より共催セミナー運営事務局へ、セミナー内容の連絡締切 (セミナータイトル、座長、演者、演者別タイトル)
3 月中旬	各社様にてプログラム・抄録集掲載内容の校正 共催セミナー運営実施要綱の配布、手配物アンケート申込開始
5 月上旬	手配物・アンケート締切
6 月 23 日～24 日	学術総会 開催
7 月中旬	追加手配物 ご請求

3. 開催枠・プログラムの決定

(1) セミナー開催枠の決定について

- お申込み内容に基づき、学術総会事務局にて調整、決定いたします。
- 同日程、同枠への申込みが多数ございます場合は、ご希望に添えかねる場合もございますこと、予めご了承くださいませようお願いいたします。
- 各社様のご希望に添えますよう、出来る限りの調整を行います。調整の判断材料といたしますので、申込みに当たりましては貴社セミナー開催予定内容(希望座長・演者・テーマ)を必ず申込書に記載ください。
- 開催枠決定は 2023 年 2 月中旬を予定しております。決定後は、いかなる理由によっても枠の変更は原則として行いません。予めご了承ください。

(2) 座長、演者の決定について

- 演者、テーマの選定は各社様に一任いたします。(先生のご要望が他社様と重複した場合、変更をお願いする可能性がございます。)

- ・ 座長の選定につきましては、各社様のご要望をお聞きした上で学術総会事務局にて決定させていただきます。予めご了承ください。
- ・ 2023年2月中旬(予定)の開催枠通知までは、座長・演者の打診はお控えくださいますようお願いいたします。
- ・ 開催枠通知後の座長・演者への諸連絡は各社にてお願いいたします。

4. 費用負担について

(1) 共催費に含まれる項目として以下のように決定させていただきます。

- 1) 会場費
- 2) 会場付帯設備使用料(机、椅子、ステージ、音響、照明など)
- 3) 機材費
学術総会で使用する映像、音響、照明機材
(プロジェクター、スクリーン、マイク、オペレーター等)

(2) 上記以外に必要となる項目は共催金とは別に各社でご負担くださいますようお願い申し上げます。

- 例)
- ・ 座長、演者の謝礼金・交通費・宿泊費
 - ・ 印刷製作物作成費用
 - ・ 控室室料、控室機材・飲食
 - ・ 録音・収録などの追加機材
 - ・ 参加者用弁当

5. 招請演者とのコンタクトに関して

(1) 講演・座長依頼

貴社で行ってくださいますようお願い申し上げます。

但し、2023年2月中旬(予定)の開催枠決定まで、打診はお控えください。

会長名での派遣依頼状をご入用の場合は、各社様にて書類をご準備の上学術総会運営事務局までご連絡ください。

6. 印刷物に関して

ポスター、チラシの作成については下記のとおりでお願いいたします。

- 1) 作成部数は貴社裁量でお願いいたします。
学術総会運営事務局で印刷前に原稿の確認を行いますのでご協力ください。
- 2) 学会ロゴマークの使用(仕様を統一)をお願いいたします。
チラシ作成要項配布時に、ロゴマークデータを各社へ配布いたします。
- 3) チラシの当日配布
 - ・ 施設内にテイクフリーデスクを設置いたします。
 - ・ 学術総会コングレスバッグへの封入は出来ません。
 - ・ 体裁は A4 縦使用でサイズを統一させていただきます。

7. 発表機材に関して

- (1) 共催費 4-(1)に含まれない費用につきましては、別途必要機材をお伺いした上、手配させていただきます。費用につきましては、貴社ご負担とさせていただきます。
- (2) 控室で使用する試写用の機材に関しましても、貴社ご負担とさせていただきます。

8. その他飲食

- (1) 控室などでの演者、座長の先生方等に対してのご飲食は、貴社ご負担とさせていただきます。
- (2) 講演会場での水差し(ミネラルウォーター)は、貴社ご負担とさせていただきます。
また、講演会場内、参加者への飲食(弁当・お茶など)につきましても、貴社ご負担とさせていただきます。
- (3) 飲食関係の取りまとめ、ご請求につきましては学術総会運営事務局にて一括させていただきます。

9. 看板・装飾・会場レイアウトに関して

- (1) 各セミナー会場前の看板は各社統一デザインとさせていただきます。
- (2) セミナー運営上、会場内や壇上レイアウトの変更を希望する場合は、予め学術総会運営事務局へご相談ください。(詳細は 2023 年 4 月下旬に配布予定の共催セミナー運営実施要綱にてご案内致します)
セミナー前後のプログラム進行の都合上、ご希望に添えかねる場合もございますので、予めご了承ください。ご希望通りレイアウト変更が可能な場合も、設営変更・原状復帰に関わる費用は、貴社ご負担となりますので、ご了承ください。
- (3) 会場前看板以外のセミナー用の誘導看板は、設置不可とさせていただきます。また、会場内の看板装飾につきましても、前後のプログラム進行の時間上設置不可とさせていただきます。

10. 共催費一覧

スポンサーセミナー(開催日:2023年6月23日(金)・24日(土))

※各日6月23日(金)・24日(土)、下記A・B・Cタイプの募集となります。

タイプ	形式	席数	共催費(税込)	募集枠数
Aタイプ	シアター	800席～1000席程度	¥1,650,000	1枠
Bタイプ	シアター	300席～500席程度	¥1,320,000	6枠
Cタイプ	シアター	100席～200席程度	¥1,100,000	20枠

日本製薬工業協会の「企業活動と医療機関等の関係の透明性ガイドライン」に基づき「共催メーカーと医療機関及び医療関係者との関係の透明性に関する指針」に従い、学会等の会合開催にかかる費用を「学会名」「共催セミナー名」の通りに、貴社のウェブサイト上に公開することに同意します。

11. 申込に関して

- (1) 本学術総会への参加資格について
共催企業に対しては、第25回日本医療マネジメント学会学術総会の講演会場及び関連プログラムへの参加資格はありません。会議プログラムに参加希望の方は、当日参加受付にて参加費をお支払くださいますようお願いいたします。但し、自社セミナー会場内へのセミナー該当時間(準備・撤去含む)の入場制限はありません。
- (2) 申込締切
2023年1月31日(火)
但し、募集枠数に達し次第、申込を締め切ります。
- (3) 共催費のお支払い
枠確定後、請求書をお送りしますので、請求書に記載の期日までに指定口座(請求書に記載)までお振込み下さい。
- (4) 共催申込の取消
2023年2月1日(水)以降の取り消しについては、一切お受けできませんので、予めご了承下さい。
- (5) 共催申込の取消に伴うキャンセル料
共催申し込み後、やむをえない事情により取り消しをされる場合は、以下の通り規定の取り消し手数料を申し受けることがございますので、予めご了承下さい。
 - ・2023年2月1日(水)以降のキャンセルの場合:共催費の50%
 - ・2023年3月1日(水)以降のキャンセルの場合:共催費の100%
- (6) 申込方法
本学術総会ホームページ内のお申込みフォームをご利用ください。
URL:<https://site2.convention.co.jp/jhm2023/>

12. ご連絡先

お問合せは、下記までお願いいたします。

学術総会運営事務局：日本コンベンションサービス株式会社 東北支社 内
〒980-0824 仙台市青葉区支倉町 4-34 丸金ビル 6 階
E-mail: jhm2023@convention.co.jp

※テレワーク運用中のためご連絡はメールにてお願いいたします。

付設展示会募集要項

1. 出展概要

■出展対象

医療機器、医療用具、医薬品、検査機器、試薬、他

■出展料及び募集小間数

タイプ	単位	小間サイズ	出展料 (税込)	募集小間数
基礎小間	1 小間	間口 2.0m×奥行 1.0m	¥220,000	50 小間
スペース小間	1 小間	間口 2.0m×奥行 1.0m		

■小間規格

基礎小間:1 小間=間口 2.0m×奥行 1.0m×高さ 2.4m

- ・ バックパネル
- ・ 壁色は白
- ・ 社名表記は白地に黒色文字
- ・ アームスポット
- ・ 展示台付き
- ・ 上記以外の小間内装飾は出展者が行って下さい。
- ・ 基礎小間につくアームスポット以外の電気工事は全て有償となります。
- ・ 電源、スポットライト等、その他の備品につきましては別途申し受けます。

基礎小間イメージ図

- ・ バックパネル：W2,000mm×H2,400mm
- ・ 展示台：W1,800mm×D900mm×H700mm
- ・ 白布+腰布
- ・ 社名版：W900mm×H200mm
- ・ 蛍光灯（40W）

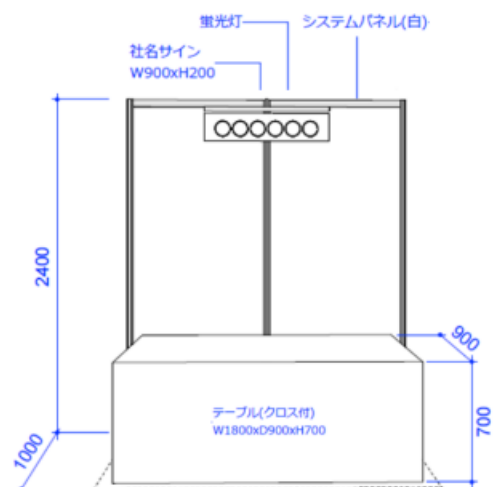

スペース小間:1 小間=間口 2.0m×奥行 1.0m

- ・ スペース小間をご希望の場合、床面に墨だしを実施の上お引き渡しいたします。
- ・ スペース小間でお申し込みの場合は最低限の特別装飾を行って下さい。

スペース小間イメージ図

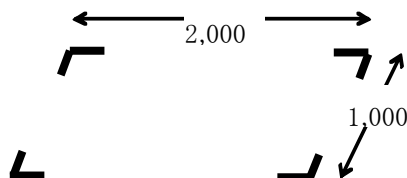

■日 程

搬入・設置	6月22日(木) 15:00~18:00(予定)
展示	6月23日(金) 9:00~17:00(予定)
	6月24日(土) 9:00~15:00(予定)
搬出・撤去	6月24日(土) 15:00~18:00(予定)

■展示小間割の決定について

学術総会事務局にて決定いたします。

■出展物について

出展対象に記載された範囲のもの、及び当方の認めたものとします。

■薬事法未承認品の展示について

学術総会運営事務局にお問い合わせ下さい。

■出展物の販売の禁止

会期中、現金と引き換えに出展物を引き渡すことは禁止します。

■電 気

出展者の希望により有償で供給します。それ以外の特殊電源に関しては別途ご相談下さい。
電気一次幹線工事代金については追ってご案内いたします。

■給排水

水、プロパンガス、圧縮空気の使用は禁止します。

■出展者へのご案内

出展者説明会は行いません。開催の1カ月前までに小間割、搬入、装飾、管理などについて詳細をご連絡します。什器・照明器具などのリースもこの時にご案内します。

■会場の管理

会場及び出展物の保全については、最善の保護と管理にあたりますが、天災、その他の不可抗力による事故、盗難、紛失、及び小間内における人的災害の発生については責任を負いません。

■会場・会期・開場時間の変更

やむを得ない事情により会場、会期及び開場時間を変更する場合があります。この変更を理由として出展申込を取り消すことは出来ません。また、これによって生じた損害は補償いたしませんので、予めご了承ください。

2. 申込に関して

■本学術総会への参加資格について

出展者に対しては、第 25 回日本医療マネジメント学会学術総会の講演会場及び関連プログラムへの参加資格はありません。会議プログラムに参加希望の方は、当日参加受付にて参加費をお支払くださいますようお願いいたします。

但し、展示会場内への出展者の入場制限はありません。

■申込締切

2023 年 3 月 31 日(金)

但し、募集小間数に達し次第、申込を締め切ります。

■出展料のお支払い

小間割確定後、請求書をお送りしますので、請求書に記載期日迄に指定口座(請求書に記載)へお振込み下さい。

■出展申込の取消

2023 年 4 月 1 日(土)以降の取り消しについては、一切お受けできませんので、予めご了承下さい。

■出展申込の取消に伴うキャンセル料

出展申し込み後、やむをえない事情により取り消しをされる場合は、以下の通り規定の取り消し手数料を申し受けることがございますので、予めご了承下さい。

- ・2023 年 4 月 1 日(土)以降のキャンセルの場合:出展料の 50%
- ・2023 年 4 月 17 日(月)以降のキャンセルの場合:出展料の 100%

■申込方法

本学術総会ホームページ内のお申込みフォームをご利用ください。

URL:<https://site2.convention.co.jp/jhm2023/>

3. ご連絡先

お問合せは、下記までお願いいたします。

学術総会運営事務局: 日本コンベンションサービス株式会社 東北支社 内

〒980-0824 仙台市青葉区支倉町 4-34 丸金ビル 6階

E-mail: jhm2023@convention.co.jp

※テレワーク運用中のためご連絡はメールにてお願いいたします。

書籍展示募集要項

1. 出展要項

■出展対象 書籍展示

■出展料金 22,000 円／テーブル(税込) (サイズ:W1800×D900×H700)
※募集数 15 小間

■日 程

搬入・設置	6月22日(木) 15:00～18:00(予定)
展示	6月23日(金) 9:00～17:00(予定)
	6月24日(土) 9:00～15:00(予定)
搬出・撤去	6月24日(土) 15:00～18:00(予定)

■展示小間割の決定について
学術総会事務局にて決定いたします。

■出展物について
出展対象に記載された範囲のもの、及び当方の認めたものとします。

■電 気
出展者の希望により有償で供給します。それ以外の特殊電源に関しては別途ご相談下さい。
電気一次幹線工事代金については追ってご案内いたします。

■出展者へのご案内
出展者説明会は行いません。開催の1カ月前までに小間割、搬入、装飾、管理などについて詳細をご連絡します。什器・照明器具などのリースもこの時にご案内します。

■会場の管理
会場及び出展物の保全については、最善の保護と管理にあたりますが、天災、その他の不可抗力による事故、盗難、紛失、及び小間内における人的災害の発生については責任を負いません。

■会場・会期・開場時間の変更
やむを得ない事情により会場、会期及び開場時間を変更する場合があります。
この変更を理由として出展申込を取り消すことは出来ません。
また、これによって生じた損害は補償いたしませんので、予めご了承ください。

2. 申込に関して

■本学術総会への参加資格について

出展者に対しては、第 25 回日本医療マネジメント学会学術総会の講演会場及び関連プログラムへの参加資格はありません。会議プログラムに参加希望の方は、当日参加受付にて参加費をお支払くださいますようお願いいたします。

但し、展示会場内への出展者の入場制限はありません。

■申込締切

2023 年 3 月 31 日(金)

但し、募集小間数に達し次第、申込を締め切ります。

■出展料のお支払い

小間割確定後、請求書をお送りしますので、請求書に記載の期日までに指定口座(請求書に記載)までお振込み下さい。

■出展申込の取消

2023 年 4 月 1 日(土)以降の取り消しについては、一切お受けできませんので予めご了承ください。

■出展申込の取消に伴うキャンセル料

出展申し込み後、やむをえない事情により取り消しをされる場合は、以下の通り規定の取り消し手数料を申し受けることができますので、予めご了承ください。

- ・2023 年 4 月 1 日(土)以降のキャンセルの場合:出展料の 50%
- ・2023 年 4 月 17 日(月)以降のキャンセルの場合:出展料の 100%

■申込方法

本学術総会ホームページ内のお申込みフォームをご利用ください。

URL:<https://site2.convention.co.jp/jhm2023/>

3. ご連絡先

お問合せは、下記までお願いいたします。

学術総会運営事務局:日本コンベンションサービス株式会社 東北支社 内

〒980-0824 仙台市青葉区支倉町 4-34 丸金ビル 6 階

E-mail:jhm2023@convention.co.jp

※テレワーク運用中のためご連絡はメールにてお願いいたします。

広告募集要項

1. プログラム・抄録集広告

1. 募集媒体: 第 25 回日本医療マネジメント学会学術総会 プログラム・抄録集

2. 配布対象: 学会員および学術総会参加者

3. 募集要領:

- 1) 発行部数 9,500 部
- 2) サイズ A4 サイズ
- 3) 作成費用 6,270,000 円(税込)
- 4) 掲載料金

掲載サイズ	カラー	金額 (税込)	募集数
表 2	4 色カラー	¥275,000	1 枠
表 3	4 色カラー	¥275,000	1 枠
後付 1 頁	モノクロ	¥110,000	5 枠
後付 1/2 頁	モノクロ	¥55,000	25 枠

4. 申込締切: **2023 年 3 月 31 日(金) 必着**

5. 広告原稿: 広告枠決定後に原稿サイズの連絡をします。

※決定時期は 2023 年 4 月を予定しています。

6. 発行予定日: 2023 年 5 月下旬

※広告掲載会社には 1 部進呈いたします。

2. バナー広告

1. 募集媒体: 第 25 回日本医療マネジメント学会学術総会 ホームページ

URL: <https://site2.convention.co.jp/jhm2023/>

2. 掲載期間: 申込後掲載～2023 年 7 月末(予定)

3. 広告掲載料: ¥275,000(税込)

4. 募集数: 3 社

5. 掲載箇所: トップページ内

6. データサイズ: 横幅(W) 200pixel、縦幅(H) 60pixel

「gif」及び「アニメーション gif」/ Jpeg) 容量(1MB 以内)、FLASH

7. 原稿: データ入稿でお願いいたします。

3. 申込に関して

■申込締切

2023年3月31日(金)

但し、各募集数に達し次第、申込を締め切ります。

■広告料のお支払い

広告枠確定後、請求書をお送りしますので、請求書に記載の期日までに指定口座(請求書に記載)までお振込み下さい。

■広告申込の取消

2023年4月1日(土)以降の取り消しについては、一切お受けできませんので予めご了承下さい。

■広告申込の取消に伴うキャンセル料

広告申し込み後、やむをえない事情により取り消しをされる場合は、以下の通り規定の取り消し手数料を申し受けることがございますので、予めご了承下さい。

- ・2023年4月1日(土)以降のキャンセルの場合:出展料の50%
- ・2023年4月17日(月)以降のキャンセルの場合:出展料の100%

■申込方法

本学術総会ホームページ内のお申込みフォームをご利用ください。

URL:<https://site2.convention.co.jp/jhm2023/>

4. ご連絡先

お問合せは、下記までお願いいたします。

学術総会運営事務局:日本コンベンションサービス株式会社 東北支社 内

E-mail:ad_25jhm@pripress.co.jp

※テレワーク運用中のためご連絡はメールにてお願いいたします。