

# 第31回日本慢性期医療学会

## 協賛募集要項

共催セミナー  
企業展示会出展  
ホームページ広告掲載  
紹介・PR動画協賛

会期：2023年10月19日（木）～20日（金）

会場：大阪国際会議場

学会長：木戸保秀（松山リハビリテーション病院 理事長）

# 目次

ご挨拶	2ページ
開催概要	3ページ
共催セミナー募集要項	5ページ
企業展示会出展募集要項	7ページ
ホームページ広告掲載募集要項	9ページ
紹介・PR 動画協賛募集要項	10ページ

# ご挨拶

はじめに

今回、令和5年10月19、20日に大阪国際会議場で第31回日本慢性期医療学会を開催することとなりました。テーマは「超少子高齢化時代と慢性期医療～ Well Being を目指した予防と云う役割～」として、予防に対する慢性期医療の向き合い方について皆様方と共に考えていきたいと思えます。

私がリハビリテーション医療に向き合い始めた頃、恩師から「リハビリテーション医療は予防についてもっと意識すべきだ」の教えを忘れずに、また当院創始者が予防医療の先駆けであったことから、いまの予防の視点はどこにあるべきか、と言う原点に立ち戻り、「予防」で企画する事といたしました。

そして、これからの時代に必要な予防医療とは少子高齢化と過疎化が進む地域の人々が安心して暮らせる社会作り「Well Being」であろうと思に至りました。それは地域の中だけで完結する事ではなく、IT (Information Technology) 化が進む広い社会の様々な繋がりや在り方を模索し、その繋がり方も多様に変容していくDX(Digital Transformation)化は予防医療において大いに進めるべきではないでしょうか。

## 概要

医療における予防、特に感染症、医療機関だけでなく介護福祉施設の感染症対策も今後さらに迅速且つ慎重な対応が必要となります。感染症によって閉ざされた中、スタッフ数も少ない状況で如何にパフォーマンスが発揮できるか、お互いしっかりと支えあう環境作り、そのDX化はこれからの時代に必要不可欠となります。

感染症だけでなく栄養や食事対策も同様に重要な課題となっています。Well Being を目指した栄養管理や食事提供について触れていきたいと思えます。

地域包括ケアシステムを完遂させるためには医療と介護、福祉間の連携は当然ですが、地域共生として様々な分野との連携や情報共有もまた同時に必要とされるものです。今回取り上げたい医工連携もその一つです。これらの一つ一つが自助力を高めるものであり、さらに互助力や共助による連携、情報共有によって地域の包括的パフォーマンスを向上することで患者様個々や、その地域の Well Being も高めていくものと思えます。

また、昨今震災や豪雨災害だけでなくウクライナロシア戦争や東アジア問題等、様々な災害・危機が同時に多発的に起こる時代へと変わりつつあります。我々慢性期医療関係者も危機管理対策を講じる必要性があります。DXの活用は迅速な危機管理対策に不可欠なものです。

また、令和6年に医療・介護・障害のトリプル改定が行われます。その備えを整理する機会でもあります。

予防と云う役割を、①感染、②栄養、③災害の三つに大別し、それぞれのテーマを講演会、シンポジウムもしくはパネルディスカッション形式で行う予定です。感染症下でも皆様の積極的な参加が可能な形が準備できればと思えます。

本学会の内容を充実させ、その成果をより大きなものとするためには、各方面からの積極的なご参加、ご支援が必要です。誠に恐縮とは存じますが、本学会の意義と運営の諸事情をご勘案下さり、格別のご高配を賜りたくよろしくお願い申し上げます。

末筆ではございますが、貴社の益々のご発展を心よりお祈り申し上げます。

2023年1月吉日

第31回日本慢性期医療学会

学会長 木戸 保秀

松山リハビリテーション病院 理事長



# 開催概要

1. 会議名称 : 第31回日本慢性期医療学会
2. 主催 : 一般社団法人 日本慢性期医療協会
3. 学会長 : 木戸 保秀 (松山リハビリテーション病院 理事長)
4. 併催 : 第11回慢性期リハビリテーション学会  
学会長 木下 祐介 (光風園病院 院長)  
日本介護医療院協会セミナー  
会長 鈴木 龍太 (鶴巻温泉病院 理事長)  
地域病病連携推進機構シンポジウム  
理事長 上西 紀夫 (公立昭和病院 院長)
5. 会期 : 2023年10月19日(木)~20日(金)
6. 会場 : 大阪国際会議場  
〒530-0005 大阪府大阪市北区中之島5丁目3-51
7. テーマ : 超少子高齢化時代と慢性期医療 ~Well Being を目指した予防という役割~
8. 参加者数 : 約2,300名 (日本慢性期医療協会会員、医療関係者 他)
9. プログラム概要 (予定):  
記念講演、シンポジウム、一般演題 (口演、ポスター)、ランチョンセミナー 他  
※現地開催を予定しております。
10. 学会事務局 : 日本慢性期医療協会  
〒162-0067 東京都新宿区富久町11-5 シャトレ市ヶ谷2階  
TEL : 03-3355-3120
11. 運営事務局 : 日本コンベンションサービス株式会社 関西支社  
〒541-0042 大阪市中央区今橋4-4-7 京阪神淀屋橋ビル2F  
TEL : 06-6221-5933  
E-mail : jamcf31@convention.co.jp

第31回日本慢性期医療学会 収支予算計画書

■収入の部

項目		備考	金額
I	参加費収入	事前登録 2,200 名、当日登録 100 名	33,000,000
II	寄付金・助成金		1,000,000
III	ホームページ広告費	5 社掲載想定	165,000
IV	紹介・PR 動画協賛	5 社掲載想定	165,000
V	展示出展料	1 小間出展 15 社、2 小間出展 5 社	7,700,000
VI	企業共催セミナー共催費	A・B・D・Eクラス 各 1 件、C・Fクラス 各 2 件	8,800,000
合計			50,830,000

■支出の部

項目		金額
I 事前準備関係費		10,900,000
1	事前準備業務委託費	7,500,000
2	会議費	1,200,000
3	通信費	200,000
4	印刷・製本関係費	2,000,000
II 当日運営関係費		36,840,000
1	会場関係費	16,500,000
2	機材関係費	10,000,000
3	看板施工関係費	1,340,000
4	運営要員関係費	3,000,000
5	展示関係費	1,200,000
6	飲食会合関係費	2,500,000
7	招待者関係費	1,800,000
8	諸雑費	500,000
III 事後処理費		550,000
IV 運営委託業者業務管理費		2,000,000
V 予備費		540,000
合計		50,830,000

2023 年 1 月時点

# 共催セミナー募集要項

## 1. ランチョンセミナー募集一覧

日程	番号	募集数	所要時間	席数（通常開催想定）	共催費（税別）
10月19日 （木）	A	1 枠	50 分	1,000 席以上	1,200,000 円
	B	2 枠	50 分	200～380 席程度	1,200,000 円
	C	2 枠	50 分	150 席程度	800,000 円
10月20日 （金）	D	1 枠	50 分	1,000 席以上	1,200,000 円
	E	2 枠	50 分	200～380 席程度	1,200,000 円
	F	2 枠	50 分	150 席程度	800,000 円

※日本慢性期医療協会 賛助会員は共催費が 20%割引となります。

※消費税はご請求時の税率を適応し、請求書に記載いたします。

※席数は目安です。最終的に増減が生じた場合はご了承ください。

共催費には以下の項目が含まれます。

- a) 会場費
- b) 会場付帯設備費（机、いす、音響設備、照明など）
- c) 会場付帯機材費（スクリーン、プロジェクターなど学会手配の機材）
- d) 会場機材オペレーター（1 名）
- e) 控室室料（小部屋 11:00～14:00 予定）

以下の費用は共催費には含まれておりません。

- a) 座長／演者への謝金、旅費（金額は貴社規定に一任）
- b) 控室での接遇飲食費・試写機材費
- c) 参加者への飲食提供費（事前に個数などをご相談の上で学会にて一括発注し、当日手配物として会期後にご請求いたします）
- d) 運営費用（アルバイトスタッフ等人件費／学会手配以外の追加機材／看板装飾費 他）

## 2. プログラム決定に関して

テーマ・座長・演者につきましては、他セミナーとの調整のため、予め運営事務局へご相談ください。座長・演者への依頼は運営事務局の承諾後に行ってください。

## 3. 申込方法

申込締切日までに本学会ホームページよりお申込ください。

お申込内容が重複した場合など、事務局で調整することもありますので、予めご了承ください。

開催枠の決定後、共催費請求書を発行させていただきます。

<学会ホームページ> <https://site2.convention.co.jp/jamcf31/>

※学会ホームページは 2023 年 2 月頃の公開を予定しております。

## 4. 申込締切日

**2023 年 4 月 28 日（金）**

ただし、各募集枠ともに予定数に達し次第、募集を終了させていただきます。

また、締切後の取消しは一切お受けできませんので予めご了承ください。

## 5. 請求について

申込受付後、開催枠が確定しましたら運営事務局より請求書を発行いたします。  
指定銀行口座までお振込ください（詳細は請求書に記載いたします）。  
入金日などは、必要に応じてご相談ください。

## 6. スケジュールについて（予定）

2023年5月下旬	運営事務局より開催枠の決定連絡、 各社様にて座長・演者の調整開始
2023年6月下旬	座長、演者の決定（運営事務局に提出）
2023年7月中旬	プログラム抄録集掲載用の抄録原稿を運営事務局に提出 （全角600文字程度）
2023年9月中旬	共催セミナー事務局より当日手配関係（飲食、装飾など）のご案内
2023年9月下旬	各社様からの当日手配物申込締切

## 7. その他注意事項

- a) 複数企業との共同開催や、複数開催も可能です。その際は備考欄にご記入ください。
- b) 当日の飲食・機材等運営に関する詳細につきましては、後日、運営事務局よりご連絡申し上げます。
- c) 日本製薬工業協会「企業活動と医療機関等の関係の透明性ガイドライン」に基づき、貴社が共催費を公表することについて了承いたします。

<お問い合わせ先>

---

第31回日本慢性期医療学会 運営事務局  
日本コンベンションサービス株式会社 関西支社  
〒541-0042 大阪市中央区今橋 4-4-7 京阪神淀屋橋ビル 2F  
TEL：06-6221-5933 E-mail：jamcf31@convention.co.jp

# 企業展示会出展募集要項

## 1. 開催スケジュール（予定）

搬入・設営：2023年10月18日（水）15:00～19:00

開催期間：2023年10月19日（木）9:00～18:00

2023年10月20日（金）9:00～16:30

搬出：2023年10月20日（金）16:30～19:00

※ 開催時間、搬入・搬出の時間は変更になる場合がございますので予めご了承ください。

## 2. 展示会場（予定）

大阪国際会議場 10階 1003

※ 出展内容と関連する一般口演会場付近にも出展ブースを設置する予定です。

※ 出展企業からも一般演題への積極的なご応募をお願いいたします。

## 3. 募集区分および料金

区分	単位	小間サイズ	出展料金（税別）
スタンダード小間	1小間	W1.8m×D0.9m×H2.1m	300,000円
	2小間	W3.6m×D0.9m×H2.1m	500,000円
	3小間	W5.4m×D0.9m×H2.1m	700,000円

※日本慢性期医療協会 賛助会員は出展料が20%割引となります。

※消費税はご請求時の税率を適応し、請求書に記載いたします。

※運営事務局の判断により出展物によって小間サイズの調整を行う場合があります。

## 4. 募集数

スタンダード小間 25小間

## 5. 小間仕様

バックパネル [W1,800×H2,100]、展示テーブル [W1,800×D600]、社名板 [W900×H150]を運営事務局で設置いたします。テーブルが不要な場合は、予め運営事務局へご連絡をお願いいたします。

小間規格は設置会場の都合により変更になる可能性がございますので、予めご了承ください。

上記以外のリース備品、アームスポット、コンセント等につきましては、搬入出の詳細とともに会期前にご案内させていただきます。

スタンダード小間イメージ図

※記載枠内が1小間スペースです

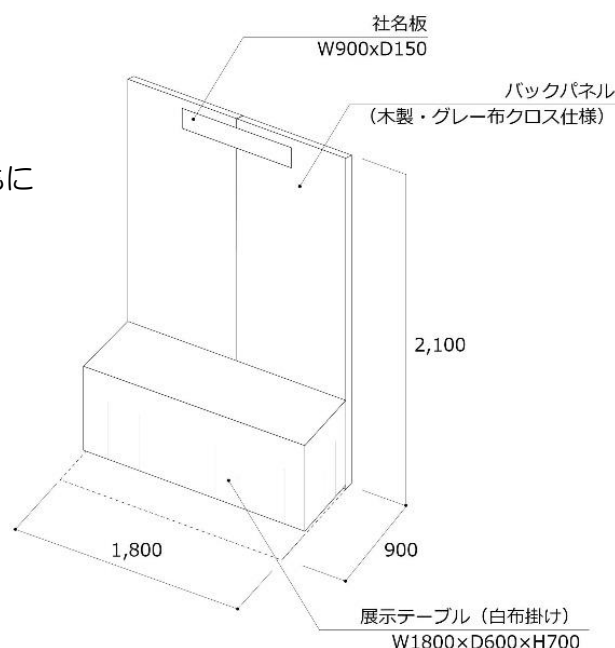



## 6. 小間の配置について

- 各社小間の配置は、申込数や展示内容・申込順などを勘案して、申込締切後に主催者ならびに運営事務局で決定いたします。
- 申込締切後、レイアウト等の兼ね合いからスペースの調整をする場合もありますので、予めご了承ください。
- 出展社相互から希望があった場合、隣接して配置することが可能です。申込時にお申し出ください。
- 出展社が主催者の許可無くスペースの全部または一部を第三者に譲渡・賃与、もしくは出展社同士において交換することはできません。
- 300kg/m<sup>2</sup>を超える出展物をお持込される場合は、事前に運営事務局までお問合せください。重量物の搬入・搬出経路、設置場には必ずコンパネなどを敷いたうえでご出展ください。

## 7. 補償

出展社およびその委託業者が、他社の小間・展示物、主催者の設備および人身等に損害を与えた場合は、その補償は出展社が責任を負うものとします。展示会場および出展申込状況等の理由による展示規模や仕様の変更、または展示会の延期・中止における出展社への影響や発生する費用は、出展社の責任において対処くださいますようお願いいたします。

## 8. 申込方法

申込締切日までに本学会ホームページよりお申込ください。

開催枠の決定後、請求書を発行させていただきます。

展示小間数に制限がございますので、なるべくお早めにお申し込みください。

<学会ホームページ> <https://site2.convention.co.jp/jamcf31/>

※学会ホームページは2023年2月頃の公開を予定しております。

## 9. 申込締切日

**2023年6月30日(金)**

ただし、予定小間数に達し次第、募集を終了させていただきます。

また、締切後の取り消しは一切お受けできませんので予めご了承ください。

## 10. 請求について

申込締切後、運営事務局より請求書を発行いたします。

指定銀行口座までお振込ください。詳細は請求書に記載いたします。

入金日などは、必要に応じてご相談ください。

<お問い合わせ先>

---

第31回日本慢性期医療学会 運営事務局

日本コンベンションサービス株式会社 関西支社

〒541-0042 大阪市中央区今橋 4-4-7 京阪神淀屋橋ビル 2F

TEL : 06-6221-5933 E-mail : jamcf31@convention.co.jp

# ホームページ広告掲載募集要項

## 1. 制作概要

媒体名：第31回日本慢性期医療学会 ホームページ

掲載期間：2023年9月初旬～2023年11月頃

## 2. 広告掲載料

掲載場所	掲載料（税別）	規格
学会ホームページ内	30,000円	A4 1頁サイズ、カラー版下 (印刷版プログラム集と同サイズ)

※日本慢性期医療協会 賛助会員は掲載料が20%割引となります。

※消費税はご請求時の税率を適応し、請求書に記載いたします。

※掲載方法は、学会ホームページ上に貴社広告を掲載させていただき、

クリックされるとエフェクト機能を使用し広告が拡大表示されるようにいたします。

※広告掲載順に関しましては、主催者に一任いただきますようお願いいたします。

## 3. 申込方法

申込締切日までに本学会ホームページよりお申込ください。

掲載場所の決定後、請求書を発行させていただきます。

<学会ホームページ> <https://site2.convention.co.jp/jamcf31/>

※学会ホームページは2023年2月頃の公開を予定しております。

## 4. 申込締切日

**2023年6月30日（金）**

締切後の取り消しは一切お受けできませんので予めご了承ください。

## 5. 請求について

申込締切後、運営事務局より請求書を発行いたします。

指定銀行口座までお振込ください。詳細は請求書に記載いたします。

入金日などは、必要に応じてご相談ください。

## 6. 広告原稿送付について

事務局で版下作成は行いませんので、完全版下でご提出ください。

広告内容によって、下記締切にご提出が間に合わない場合はご相談ください。

広告への貴社ホームページURL等はリンクいたしません。

広告内のURLリンク情報は削除していただくようお願いいたします。

## 7. 広告原稿提出締切日

**2023年8月21日（月）必着**

<お問い合わせ先>

第31回日本慢性期医療学会 運営事務局

日本コンベンションサービス株式会社 関西支社

〒541-0042 大阪府中央区今橋4-4-7 京阪神淀屋橋ビル2F

TEL：06-6221-5933 E-mail：jamcf31@convention.co.jp

# 紹介・PR 動画協賛募集要項

## 1. 掲載スケジュール（予定）

掲載期間：2023年10月初旬～2023年11月頃

## 2. 募集区分および料金

区分	規格	掲載料（税別）
紹介・PR 動画協賛	紹介・PR 動画 3分以内、データ納品（mp4）	30,000円

※日本慢性期医療協会 正会員・賛助会員は掲載料が20%割引となります。

※消費税はご請求時の税率を適応し、請求書に記載いたします。

## 3. 紹介・PR 動画について

2023年10月初旬～2023年11月頃までの間、学会サイトに動画を掲載いたします。  
3分以内で動画を作成いただき、運営事務局までお送りください。

## 4. 申込方法

申込締切日までに本学会ホームページよりお申込ください。

応募締切後、請求書を発行させていただきます。

<学会ホームページ> <https://site2.convention.co.jp/jamcf31/>

※学会ホームページは2023年2月頃の公開を予定しております。

## 5. 申込締切日

**2023年6月30日（金）**

ただし、予定数に達し次第、募集を終了させていただきます。

また、締切後の取り消しは一切お受けできませんので予めご了承ください。

## 6. 紹介・PR 動画データ提出締切日

**2023年9月8日（金）必着**

## 7. 請求について

申込締切後、運営事務局より請求書を発行いたします。

指定銀行口座までお振込ください。詳細は請求書に記載いたします。

入金日などは、必要に応じてご相談ください。

<お問い合わせ先>

第31回日本慢性期医療学会 運営事務局

日本コンベンションサービス株式会社 関西支社

〒541-0042 大阪府中央区今橋 4-4-7 京阪神淀屋橋ビル 2F

TEL：06-6221-5933 E-mail：jamcf31@convention.co.jp