

# 第30回日本慢性期医療学会

## 協賛募集要項

共催セミナー  
ホームページ広告掲載  
企業展示会出展  
紹介・PR 動画協賛

会期：2022年11月17日（木）～18日（金）

会場：国立京都国際会館

学会長：橋本 康子（医療法人社団和風会 千里リハビリテーション病院 理事長）

# 目 次

ご挨拶	2ページ
開催概要	3ページ
共催セミナー募集要項	5ページ
ホームページ広告掲載募集要項	7ページ
企業展示会出展募集要項	8ページ
紹介・PR 動画協賛募集要項	10ページ

# ご挨拶

## コミュニケーション・ファースト

「指示」から「連携」へ。「指導」から「理解」へ。

いま、医療業界でも、コミュニケーションの重要性が増しています。人生 100 年時代を迎え、リハビリテーションや高齢期医療において、身体だけではなく心のケアの大切さも大きくなってきたこと。専門職が増え、医療従事者同士のやりとりも増えたこと。社会が成熟したことにより、かつては医師を万能視していた患者側の意識も変わってきたこと。インターネットの普及でさまざまな情報があふれるなか、混乱する患者も多いことなどが、理由として考えられます。特に、急性期医療に比べ、患者と過ごす時間も長く、一生のおつきあいになることも少なくはない慢性期医療では、コミュニケーションは、今後ますます必要不可欠なスキルになっていくと思います。

しかし実際、医療の現場ではどうでしょうか。インフォームド・コンセントの大切さは、誰もが頭ではわかっているながらも、忙しさに追われ、ついコミュニケーション不足になってしまうこともあると思います。患者のわからない専門用語で説明するだけだったり、専門職やスタッフの方々に指示するだけになってしまったり。ときには患者の意思決定や行動変容を促すための「指導」に力を注ぐあまり、その不安や疑問に真摯に向き合い、理解や対話をする努力をつい後まわしにしてしまうこともあるかもしれません。もちろん、そんなことは気をつけているという病院であっても、もしかしたらこれまではそれが当たり前のこととされてきたようなルールや「暗黙の了解」が、突如、当たり前ではなくなる時代が来てしまうかもしれません。

これは、対・患者の話だけではありません。医師と専門家・スタッフの連携、他の病院や施設との情報交換、そして患者のご家族への説明や、病院の考え方を広く社会へ伝えていく力など、さまざまなレイヤーでのコミュニケーションが、これからの時代、ますます求められていくでしょう。患者を病院のシステムに合わせるのではなく、患者に合った医療を作り出すこと。医師の独断ではなく、医療従事者全員がチームとして機能していくこと。そのために、これまでの医療業界であたりまえとされてきた常識や既成概念のなかにとどまらず、さまざまなことに気づき、実践していくトライも必要になっていくと思います。「指示」から「連携」へ。「指導」から「理解」へ。これは、ひとりの医療従事者や、ひとつの病院だけでは成し得ないテーマです。今期の学会ではぜひ皆さまと議論を交わし合い、まさに活発なコミュニケーションの場になればと思っています。コミュニケーション・ファースト。それが、これからの医療を支えていきます。

本学会の内容を充実させ、その成果をより大きなものとするためには、各方面からの積極的なご参加、ご支援が必要です。誠に恐縮とは存じますが、本学会の意義と運営の諸事情をご勘案下さり、格別のご配慮を賜りたくよろしくお願い申し上げます。

末筆ではございますが、貴社の益々のご発展を心よりお祈り申し上げます。

2021 年 12 月吉日

第 30 回日本慢性期医療学会

学会長 橋本 康子

医療法人社団和風会 千里リハビリテーション病院 理事長



# 開催概要

1. 会議名称 : 第30回日本慢性期医療学会
2. 主催 : 一般社団法人 日本慢性期医療協会
3. 学会長 : 橋本 康子 (医療法人社団和風会 千里リハビリテーション病院 理事長)
4. 会期 : 2022年11月17日(木)~18日(金)
5. 会場 : 国立京都国際会館  
〒606-0001 京都市左京区岩倉大鷲町 422 番地
6. テーマ : COMMUNICATION FIRST  
「指示」から「連携」へ。「指導」から「理解」へ。
7. 参加者数 : 約 2,500 名 (日本慢性期医療協会会員、医療関係者)
8. プログラム概要 (予定) :  
記念講演、シンポジウム、一般演題 (口演、ポスター)、ランチョンセミナー 他  
※現地開催を予定しております。
9. 学会事務局 : 日本慢性期医療協会  
〒162-0067 東京都新宿区富久町 11-5 シャトレ市ヶ谷2階  
TEL : 03-3355-3120
10. 運営事務局 : 日本コンベンションサービス株式会社 関西支社  
〒541-0042 大阪府中央区今橋 4-4-7 京阪神淀屋橋ビル 2F  
TEL : 06-6221-5933  
E-mail : jamcf30@convention.co.jp

第 30 回日本慢性期医療学会 収支予算計画書

■収入の部

項目		備考	金額
I	参加費収入	事前登録 2,200 名、当日登録 100 名	35,000,000
II	寄付金・助成金		1,000,000
III	ホームページ広告費	5 社掲載想定	165,000
IV	紹介・PR 動画協賛	5 社掲載想定	165,000
V	展示出展料	1 小間出展 15 社、2 小間出展 5 社	7,700,000
VI	企業共催セミナー共催費	A・Dクラス 各 1 件、B・C・E・Fクラス 各 2 件	10,560,000
合計			54,590,000

■支出の部

項目		金額
I 事前準備関係費		10,900,000
1	事前準備業務委託費	7,500,000
2	会議費	1,200,000
3	通信費	200,000
4	印刷・製本関係費	2,000,000
II 当日運営関係費		39,200,000
1	会場関係費	16,500,000
2	機材関係費	12,000,000
3	看板施工関係費	1,100,000
4	運営要員関係費	3,000,000
5	参加受付券機利用経費	600,000
6	展示関係費	1,200,000
7	飲食会合関係費	2,500,000
8	招待者関係費	1,800,000
9	諸雑費	500,000
III 事後処理費		550,000
IV 運営委託業者業務管理費		3,400,000
V 予備費		540,000
合計		54,590,000

2021 年 12 月時点

# 共催セミナー募集要項

## 1. ランチョンセミナー募集一覧

日程	番号	募集数	所要時間	席数 (通常開催想定)	席数 (感染対策想定)	共催費(税別)
11月17日 (木)	A	1 枠	50分	1,000 席以上	約 500 席	1,200,000 円
	B	2 枠	50分	300~450 席程度	120~200 席程度	1,000,000 円
	C	2 枠	50分	120~250 席程度	50~120 席程度	800,000 円
11月18日 (金)	D	1 枠	50分	1,000 席以上	約 500 席	1,200,000 円
	E	2 枠	50分	300~450 席程度	120~200 席程度	1,000,000 円
	F	2 枠	50分	120~250 席程度	50~120 席程度	800,000 円

※日本慢性期医療協会 賛助会員は共催費が 20%割引となります。

※消費税はご請求時の税率を適応し、請求書に記載いたします。

※席数は目安です。最終的に増減が生じた場合はご了承ください。

※新型コロナウイルス感染症拡大の影響をふまえ、感染症拡大防止対策を講じた席数にて実施させていただく予定です。

共催費には以下の項目が含まれます。

- a) 会場費
- b) 会場付帯設備費(机、いす、音響設備、照明など)
- c) 会場付帯機材費(スクリーン、プロジェクターなど学会手配の機材)
- d) 会場機材オペレーター(1名)
- e) 控室室料(小部屋 11:00~14:00 予定)

以下の費用は共催費には含まれておりません。

- a) 座長/演者への謝金、旅費(金額は貴社規定に一任)
- b) 控室での接遇飲食費・試写機材費
- c) 参加者への飲食提供費(事前に個数などをご相談の上で学会にて一括発注し、当日手配物として会期後にご請求いたします)
- d) 運営費用(アルバイトスタッフ等人件費/学会手配以外の追加機材/看板装飾費 他)

## 2. プログラム決定に関して

テーマ・座長・演者につきましては、他セミナーとの調整のため、予め運営事務局へご相談ください。座長・演者への依頼は運営事務局の承諾後に行ってください。

## 3. 申込方法

申込締切日までに本学会ホームページよりお申込ください。

お申込内容が重複した場合など、事務局で調整することもありますので、予めご了承ください。開催枠の決定後、共催費請求書を発行させていただきます。

<学会ホームページ> <https://site2.convention.co.jp/jamcf30/>

※学会ホームページは 2022 年 1 月頃の公開を予定しております。

## 4. 申込締切日

**2022 年 4 月 28 日(木)**

ただし、各募集枠ともに予定数に達し次第、募集を終了させていただきます。

また、締切後の取消しは一切お受けできませんので予めご了承ください。

## 5. 請求について

申込受付後、開催枠が確定しましたら運営事務局より請求書を発行いたします。  
指定銀行口座までお振込ください（詳細は請求書に記載いたします）。  
入金日などは、必要に応じてご相談ください。

## 6. スケジュールについて（予定）

2022年6月初旬	運営事務局より開催枠の決定連絡、 各社様にて座長・演者の調整開始
2022年7月中旬	座長、演者の決定（運営事務局に提出）
2022年8月中旬	プログラム抄録集掲載用の抄録原稿を運営事務局に提出 （全角600文字程度）
2022年10月中旬	共催セミナー事務局より当日手配関係（飲食、装飾など）のご案内
2022年10月下旬	各社様からの当日手配物申込締切

## 7. その他注意事項

- a) 複数企業との共同開催や、複数開催も可能です。その際は備考欄にご記入ください。
- b) 当日の飲食・機材等運営に関する詳細につきましては、後日、運営事務局よりご連絡申し上げます。
- c) 日本製薬工業協会「企業活動と医療機関等の関係の透明性ガイドライン」に基づき、貴社が共催費を公表することについて了承いたします。

<お問い合わせ先>

---

第30回日本慢性期医療学会 運営事務局  
日本コンベンションサービス株式会社 関西支社  
〒541-0042 大阪市中央区今橋 4-4-7 京阪神淀屋橋ビル 2F  
TEL：06-6221-5933 E-mail：jamcf30@convention.co.jp

# ホームページ広告掲載募集要項

## 1. 制作概要

媒体名：第30回日本慢性期医療学会 ホームページ  
掲載期間：2022年10月初旬～2022年11月末

## 2. 広告掲載料

掲載場所	掲載料（税別）	規格
学会ホームページ内	30,000円	A4 1頁サイズ、カラー版下 （印刷版プログラム集と同サイズ）

※日本慢性期医療協会 賛助会員は掲載料が20%割引となります。

※消費税はご請求時の税率を適応し、請求書に記載いたします。

※掲載方法は、学会ホームページ上に貴社広告を掲載させていただき、  
クリックされるとエフェクト機能を使用し広告が拡大表示されるようにいたします。

※広告掲載順に関しましては、主催者に一任いただきますようお願いいたします。

## 3. 申込方法

申込締切日までに本学会ホームページよりお申込ください。

掲載場所の決定後、請求書を発行させていただきます。

<学会ホームページ> <https://site2.convention.co.jp/jamcf30/>

※学会ホームページは2022年1月頃の公開を予定しております。

## 4. 申込締切日

**2022年7月29日（金）**

締切後の取り消しは一切お受けできませんので予めご了承ください。

## 5. 請求について

申込締切後、運営事務局より請求書を発行いたします。

指定銀行口座までお振込ください。詳細は請求書に記載いたします。

入金日などは、必要に応じてご相談ください。

## 6. 広告原稿送付について

事務局で版下作成は行いませんので、完全版下でご提出ください。

広告内容によって、下記締切にご提出が間に合わない場合はご相談ください。

広告への貴社ホームページ URL 等はリンクいたしません。

広告内の URL リンク情報は削除していただくようお願いいたします。

## 7. 広告原稿提出締切日

**2022年7月29日（金）必着**

<お問い合わせ先>

第30回日本慢性期医療学会 運営事務局

日本コンベンションサービス株式会社 関西支社

〒541-0042 大阪市中央区今橋 4-4-7 京阪神淀屋橋ビル 2F

TEL：06-6221-5933 E-mail：jamcf30@convention.co.jp



# 企業展示会出展募集要項

## 1. 開催スケジュール（予定）

搬入・設営：2022年11月16日（水）15:00～19:00

開催期間：2022年11月17日（木）9:00～18:00

2022年11月18日（金）9:00～16:30

搬出：2022年11月18日（金）16:30～19:00

※開催時間、搬入・搬出の時間は変更になる場合がございますので予めご了承ください。

## 2. 展示会場（予定）

国立京都国際会館 アネックスホール

## 3. 募集区分および料金

区分	単位	小間サイズ	出展料金（税別）
スタンダード小間	1小間	W1.8m×D0.9m×H2.1m	300,000円
	2小間	W3.6m×D0.9m×H2.1m	500,000円
	3小間	W5.4m×D0.9m×H2.1m	700,000円

※日本慢性期医療協会 賛助会員は出展料が20%割引となります。

※消費税はご請求時の税率を適応し、請求書に記載いたします。

※運営事務局の判断により出展物によって小間サイズの調整を行う場合があります。

## 4. 募集数

スタンダード小間 25小間

## 5. 小間仕様

バックパネル [W1,800×H2,100]、展示テーブル [W1,800×D600]、社名板 [W900×H150]を運営事務局で設置いたします。テーブルが不要な場合は、予め運営事務局へご連絡をお願いいたします。

小間規格は設置会場の都合により変更になる可能性がございますので、予めご了承ください。

上記以外のリース備品、アームスポット、コンセント等につきましては、搬入出の詳細とともに会期前にご案内させていただきます。

スタンダード小間イメージ図

※記載枠内が1小間スペースです

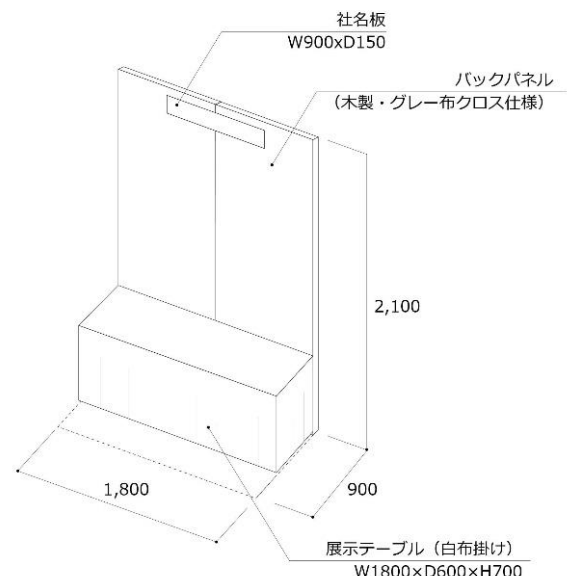

## 6. 小間の配置について

- 各社小間の配置は、申込数や展示内容・申込順などを勘案して、申込締切後に主催者ならびに運営事務局で決定いたします。
- 申込締切後、レイアウト等の兼ね合いからスペースの調整をする場合もありますので、予めご了承ください。
- 出展社相互から希望があった場合、隣接して配置することが可能です。申込時にお申し出ください。
- 出展社が主催者の許可無くスペースの全部または一部を第三者に譲渡・賃与、もしくは出展社同士において交換することはできません。
- 300kg/m<sup>2</sup>を超える出展物をお持込される場合は、事前に運営事務局までお問合せください。重量物の搬入・搬出経路、設置場には必ずコンパネなどを敷いたうえでご出展ください。

## 7. 補償

出展社およびその委託業者が、他社の小間・展示物、主催者の設備および人身等に損害を与えた場合は、その補償は出展社が責任を負うものとします。展示会場および出展申込状況等の理由による展示規模や仕様の変更、または展示会の延期・中止における出展社への影響や発生する費用は、出展社の責任において対処くださいますようお願いいたします。

## 8. 申込方法

申込締切日までに本学会ホームページよりお申込ください。

開催枠の決定後、請求書を発行させていただきます。

展示小間数に制限がございますので、なるべくお早めにお申し込みください。

<学会ホームページ> <https://site2.convention.co.jp/jamcf30/>

※学会ホームページは 2022 年 1 月頃の公開を予定しております。

## 9. 申込締切日

**2022 年 6 月 30 日 (木)**

ただし、予定小間数に達し次第、募集を終了させていただきます。

また、締切後の取り消しは一切お受けできませんので予めご了承ください。

## 10. 請求について

申込締切後、運営事務局より請求書を発行いたします。

指定銀行口座までお振込ください。詳細は請求書に記載いたします。

入金日などは、必要に応じてご相談ください。

<お問い合わせ先>

---

第 30 回日本慢性期医療学会 運営事務局

日本コンベンションサービス株式会社 関西支社

〒541-0042 大阪市中央区今橋 4-4-7 京阪神淀屋橋ビル 2F

TEL : 06-6221-5933 E-mail : jamcf30@convention.co.jp

# 紹介・PR 動画協賛募集要項

## 1. 掲載スケジュール（予定）

掲載期間：2022年11月初旬～2022年11月末

## 2. 募集区分および料金

区分	規格	掲載料（税別）
紹介・PR 動画協賛	紹介・PR 動画 3分以内、データ納品（mp4）	30,000円

※日本慢性期医療協会 正会員・賛助会員は掲載料が20%割引となります。

※消費税はご請求時の税率を適応し、請求書に記載いたします。

## 3. 紹介・PR 動画について

2022年11月初旬～2022年11月末の間、学会サイトに動画を掲載いたします。

3分以内で動画を作成いただき、運営事務局までお送りください。

## 4. 申込方法

申込締切日までに本学会ホームページよりお申込ください。

応募締切後、請求書を発行させていただきます。

<学会ホームページ> <https://site2.convention.co.jp/jamcf30/>

※学会ホームページは2022年1月頃の公開を予定しております。

## 5. 申込締切日

**2022年7月29日（金）**

ただし、予定数に達し次第、募集を終了させていただきます。

また、締切後の取り消しは一切お受けできませんので予めご了承ください。

## 6. 紹介・PR 動画データ提出締切日

**2022年10月7日（金）必着**

## 7. 請求について

申込締切後、運営事務局より請求書を発行いたします。

指定銀行口座までお振込ください。詳細は請求書に記載いたします。

入金日などは、必要に応じてご相談ください。

<お問い合わせ先>

第30回日本慢性期医療学会 運営事務局

日本コンベンションサービス株式会社 関西支社

〒541-0042 大阪市中央区今橋 4-4-7 京阪神淀屋橋ビル 2F

TEL：06-6221-5933 E-mail：jamcf30@convention.co.jp