

第27回日本慢性期医療学会

協賛募集要綱

共催セミナー
プログラム集広告掲載
企業展示会出展

会 期： 2019年12月3日（火）・4日（水）
会 場： 大阪国際会議場
学 会 長： 井川 誠一郎（平成医療福祉グループ 診療本部長）

目次

ご挨拶	3ページ
開催概要	5ページ
共催セミナー募集要項	7ページ
プログラム集広告掲載募集要項	9ページ
企業展示会出展募集要項	11ページ

ご挨拶

このたび、第27回日本慢性期医療学会の学会長を拝命し、2019年12月3日（火曜日）～4日（水曜日）に大阪国際会議場で学会を開催させていただくこととなりました。大変名誉なことであり、日本慢性期医療協会会員の皆様方にはこのような機会を与えていただきましたことを厚く御礼申し上げます。

平成4年に第1回介護力強化病院全国研究会が開催されたのが日本慢性期医療学会の始まりです。それ以降、名称変更はありましたが藤崎学会長が立派にお役目を果たされた昨年の第26回鹿児島学会まで途切れることなく毎年学会が開催されてまいりました。第1回東京学会ではわずか66題の演題数、参加者も600名あまりでありましたが、平成16年の第12回札幌学会では演題数が300題を超え、平成22年第18回大阪学会で初めて500題を超えました。平成25年の東京学会では演題数734題、参加者数3,300名あまりと過去最大の学会となりました。その後若干演題数は減少しておりますが600題余りを維持し2,000人以上の参加者を見る大きな学術集会となっております。発表内容に目を向けますと当初はいかにも経験すなわちスキルのみに基づく症例報告ばかりでありましたが、平成16年の第12回札幌学会以降エビデンスを意識した演題が散見されるようになり、平成19年の第15回神戸学会のころよりデータに基づく演題が一気に増加してまいりました。その翌年当時の日本療養病床協会という名称が現名称である日本慢性期医療協会へ改称されました。最近では症例報告以外の発表では当然のように統計学的処理がなされております。

一方、急性期で用いられる既存のエビデンスが慢性期ではなかなか通用しないことは昔からの経験で我々はよく知っています。平成と共に歩んできた日本慢性期医療学会も昨年の鹿児島での開催が平成最後となり、第27回大阪学会は新しい年号で開催される初めての学会となります。この新時代は、我々が慢性期で得たデータを今までの経験と融合して発展させ、慢性期医療のゴールデンスタンダードを構築していく時代となると私は確信しています。そこで大阪学会のテーマを「新年号時代の慢性期医療～スキルとエビデンスの融合を目指して～」とさせていただきました。

今回の会場はできるだけエレベーターでの移動距離が少ないようにさせていただいています。特にポスター会場は多くの口述発表会場と同フロアにおき、できるだけ多くの皆様に見ていただくチャンスをもうけました。ポスターセッションは口述発表に比べ関心のある発表を選択的に見ることができる、発表者との距離感がなく発表内容を見ながらじっくりと議論ができる、発表者との距離感がなく遠慮なく質問ができる、等大きな利点を有しております。「ポスター発表はチャンスの宝庫」とも言われております。ぜひ活用いただければと思います。

シンポジウムも同時開催を行わず、1会場のみとし5題に絞らせて頂きました。テーマは介護医療院に関するもの、ACPに関するもの、今後の医療政策に関するもの、治療病棟としての慢性期医療に関するものに加えて、高齢者の多くが抱えている“痛み”を上げさせていただきます。例えばひざ痛のために外出が減りフレイルが進行したり、疼痛緩和のために何剤もの鎮痛剤投与がなされ polypharmacy の原因となったりと痛みが原因で QOL の低下を招いている高齢者が多く存在します。痛みは“たかが痛みされど痛み”であると私は考えております。本学会で一度深く取り上げられればと考えております。

大阪は庶民の町です。街中できょろきょろしていると地元のおばちゃんに「兄ちゃん、どこ行きたいん？」と声をかけられます。せっかく大阪まで来ていただくのですから、学会の合間に大阪をうろろしてそんなおばちゃんとの掛け合いを楽しんで頂いても良いかもしれません。

本学会が慢性期医療の未来に貢献し得る大きな成果を生むことができますように、何卒ご理解とご支援を賜りたく伏してお願い申し上げます。

末筆ながら、貴社のますますのご清栄を心よりお祈り申し上げます。

2019年2月吉日

第27回日本慢性期医療学会
学会長 井川 誠一郎
(平成医療福祉グループ 診療本部長)



開催概要

1. 会議名称： 第27回日本慢性期医療学会
2. 主催： 一般社団法人 日本慢性期医療協会
3. 学会長： 井川 誠一郎（平成医療福祉グループ 診療本部長）
4. 会期： 2019年12月3日（火）～4日（水）
5. 会場： 大阪国際会議場
大阪府大阪市北区中之島5丁目3-51
6. テーマ：“新元号”時代の慢性期医療 ～スキルとエビデンスの融合を目指して～
7. 参加者数： 約2,500名（日本慢性期医療協会会員、医療関係者）
8. プログラム概要（予定）
記念講演、シンポジウム、一般演題（口演・ポスターセッション）、
ランチョンセミナー等
9. 学会事務局：医療法人康生会 豊中平成病院
大阪府豊中市原田中1丁目16番18号
TEL：06-6841-3262
10. 運営事務局：日本コンベンションサービス株式会社 関西支社
大阪市中央区今橋4-4-7 京阪神淀屋橋ビル2F
TEL：06-6221-5933 FAX：06-6221-5939
E-mail：jamcf27@convention.co.jp

第27回日本慢性期医療学会 収支予算計画書

■収入の部

項目	金額	備考
I 参加費収入	¥32,105,000	
II 寄付金・助成金	¥0	
III 広告関係費	¥2,851,200	
IV 商業展示出展料	¥9,072,000	
V 企業共催セミナー共催費	¥9,504,000	
VI その他	¥0	
合計	¥53,532,200	

■支出の部

項目	金額	備考
I 事前準備関係費	¥10,455,000	
1 事前準備業務委託費	6,379,000	
2 会議費	0	
3 通信費	393,100	
4 印刷・製作関係費	3,682,900	
II 当日運営関係費	¥39,789,000	
1 会場関係費	18,600,000	
2 機材関係費	8,353,000	
3 看板施工関係費	2,192,100	
4 運営要員関係費	4,181,900	
5 展示会場関係費	1,878,000	
6 飲食会合関係費	2,311,000	
7 招待者関係費	2,051,000	
8 諸雑費	222,000	
III 事後処理費	¥608,000	
IV 運営委託業者業務管理費	¥2,540,000	
V 収入-支出(予備費)	¥140,200	
合計	¥53,532,200	

共催セミナー募集要項

1. ランチョンセミナー募集一覧

日程	番号	席数（予定）	共催費（税別）
12月3日（火）	A	200-380 席程度	1,200,000 円
	B	150 席程度	800,000 円
12月4日（水）	C	200-380 席程度	1,200,000 円
	D	150 席程度	800,000 円

※日本慢性期医療協会 賛助会員は共催費が 20%割引となります。

※消費税はご請求時の税率を適応し、請求書に記載いたします。

※席数は目安です。最終的に増減が生じた場合はご了承ください。

共催費には以下の項目が含まれます。

- a) 会場費
- b) 会場付帯設備費（机、いす、音響設備、照明など）
- c) 会場付帯機材費（スクリーン、プロジェクターなど学会手配の機材）
- d) 会場機材オペレーター（1名）
- e) 控室室料（小部屋 11:00～14:00 予定）

以下の費用は共催費には含まれておりません。

- a) 座長／演者への謝金、旅費（金額は貴社規定に一任）
- b) 控室での接遇飲食費・試写機材費
- c) 参加者への飲食提供費（事前に個数などをご相談の上で学会にて一括発注し、当日手配物として会期後にご請求いたします）
- d) 運営費用（アルバイトスタッフ等人件費／学会手配以外の追加機材／看板装飾費 他）

2. プログラム決定に関して

テーマ・座長・演者につきましては、他セミナーとの調整のため、予め運営事務局へご相談ください。座長・演者への依頼は運営事務局の承諾後に行ってください。

3. 申込方法

申込締切日までに本学会ホームページまたは下記 URL からお申込ください。お申込内容が重複した場合など、事務局で調整することもありますので、予めご了承ください。開催枠の決定後、共催費請求書を発行させていただきます。

【お申込 URL】 https://reg.convention.co.jp/jamcf27_sponsor

4. 申込締切日

2019年5月7日（火）

ただし、各募集枠ともに予定数に達し次第、募集を終了させていただきます。

また、締切後の取り消しは一切お受けできませんので予めご了承ください。

5. 請求について

申込受付後、開催枠が確定しましたら運営事務局より請求書を発行いたします。
指定銀行口座までお振込ください。（詳細は請求書に記載いたします。）
入金日などは、必要に応じてご相談ください。

6. スケジュールについて（予定）

2019年6月下旬 運営事務局より開催枠の決定連絡、各社様にて座長・演者の調整開始
2019年7月下旬 座長、演者の決定（運営事務局に提出）
2019年8月下旬 プログラム抄録集掲載用の抄録原稿を運営事務局に提出
（全角600文字程度）
2019年10月初旬 運営事務局より当日手配関係（飲食、装飾など）のご案内
2019年11月初旬 各社様からの当日手配物申込締切

7. その他注意事項

- a) 複数企業との共同開催や、複数開催も可能です。その際は備考欄にご記入ください。
- b) 当日の飲食・機材等運営に関する詳細につきましては、後日、運営事務局よりご連絡申し上げます。
- c) 日本製薬工業協会「企業活動と医療機関等の関係の透明性ガイドライン」に基づき、貴社が共催費を公表することについて了承いたします。

<お問い合わせ先>

日本コンベンションサービス株式会社 関西支社
〒541-0042 大阪府中央区今橋 4-4-7 京阪神淀屋橋ビル 2階
TEL：06-6221-5933 FAX：06-6221-5939
E-mail：jamcf27@convention.co.jp

プログラム集広告掲載募集要項

1. 制作概要

媒体名：第27回日本慢性期医療学会 プログラム集（企画演題抄録含む）
規格：A4版
発行部数：3,300部（想定）
発行予定日：2019年11月中旬
予定製作費：3,000,000円（税別）
依頼社数：30社
広告料総額：2,640,000円（税別）

2. 広告掲載料（税別）

掲載場所	色指定	掲載料（税別）	募集数
表2（表紙裏）	白黒/カラー	¥180,000	1社 ※先着順
表3（裏表紙裏）	白黒/カラー	¥150,000	1社 ※先着順
表3対面	白黒	¥130,000	1社 ※先着順
表4（裏表紙）	白黒/カラー	¥220,000	1社 ※先着順
後付1頁	白黒	¥100,000	10社
後付1/2頁	白黒	¥60,000	16社

※日本慢性期医療協会 賛助会員は掲載料が20%割引となります。

※消費税はご請求時の税率を適応し、請求書に記載いたします。

※後付の広告掲載ページに関しましては、主催者に一任いただきますようお願いいたします。

3. 申込方法

申込締切日までに本学会ホームページまたは下記URLからお申込ください。掲載場所の決定後、請求書を発行させていただきます。

表2、3、4枠は、白黒/カラーのご希望を伺います。お申込の際にご希望をご記入ください。

【お申込URL】 https://reg.convention.co.jp/jamcf27_sponsor

4. 申込締切日

2019年7月31日（水）

ただし、各募集枠ともに予定数に達し次第、募集を終了させていただきます。

また、締切後の取り消しは一切お受けできませんので予めご了承ください。

5. 請求について

申込受付後、運営事務局より請求書を発行いたします。

指定銀行口座までお振込ください。（詳細は請求書に記載いたします。）

入金日などは、必要に応じてご相談ください。

6. 広告原稿送付について

事務局で版下作成は行いませんので、完全版下(可能な限りデータ)で下記までご提出ください。
広告内容によって、下記締切にご提出が間に合わない場合はご相談ください。

7. 広告原稿提出締切日

2019年8月30日(金) 必着

<お問い合わせ先/広告原稿送付先>

日本コンベンションサービス株式会社 関西支社
〒541-0042 大阪府中央区今橋 4-4-7 京阪神淀屋橋ビル 2 階
TEL : 06-6221-5933 FAX : 06-6221-5939
E-mail : jamcf27@convention.co.jp

企業展示会出展募集要項

1. 開催スケジュール（予定）

搬入・設営： 2019年12月2日（月）15:00～19:00
開催期間： 2019年12月3日（火）9:00～18:00
 12月4日（水）9:00～16:30
搬出： 2019年12月4日（水）16:30～19:00

※開催時間、搬入・搬出の時間は変更になる場合がございますので予めご了承ください。

2. 展示会場（予定）

大阪国際会議場 10階 会議室 1003

3. 募集区分および料金

区分	単位	小間サイズ	出展料金（税別）
スタンダード小間	1小間	W1.8m×D0.9m×H2.1m	300,000円
	2小間	W3.6m×D0.9m×H2.1m	500,000円
	3小間	W5.4m×D0.9m×H2.1m	700,000円

※日本慢性期医療協会 賛助会員は出展料が20%割引となります。

※消費税はご請求時の税率を適応し、請求書に記載いたします。

※運営事務局の判断により出展物によって小間サイズの調整を行う場合があります。

4. 募集数 スタンダード小間 30小間

5. 小間仕様

バックパネル [W1,800×H2,100]、展示テーブル [W1,800×D600]、社名板 [W900×H150]を展示事務局で設置いたします。テーブルが不要な場合は、予め運営事務局へご連絡をお願いいたします。

小間規格は設置会場の都合により変更になる可能性がございますので、予めご了承ください。

上記以外のリース備品、アームスポット、コンセント等につきましては、搬入出の詳細とともに会期前にご案内させていただきます。

スタンダード小間イメージ図
※記載枠内が1小間スペースです

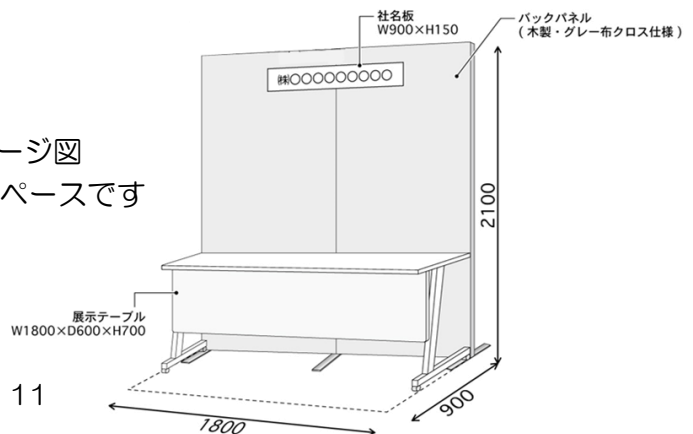

6. 小間の配置について

- 各社小間の配置は、申込数や展示内容・申込順などを勘案して、申込締切後に主催者ならびに運営事務局で決定いたします。
- 申込締切後、レイアウト等の兼ね合いからスペースの調整をする場合もありますので、予めご了承ください。
- 出展社相互から希望があった場合、隣接して配置することが可能です。申込時にお申し出ください。
- 出展社が主催者の許可無くスペースの全部または一部を第三者に譲渡・賃与、もしくは出展社同士において交換することはできません。
- 300kg/m²を超える出展物をお持込される場合は、事前に運営事務局までお問い合わせください。重量物の搬入・搬出経路、設置場には必ずコンパネなどを敷いた上でご出展ください。

7. 補償

出展社およびその委託業者が、他社の小間・展示物、主催者の設備および人身等に損害を与えた場合は、その補償は出展社が責任を負うものとし、展示会場および出展申込状況等の理由による展示規模や仕様の変更、または展示会の延期・中止における出展社への影響や発生する費用は、出展社の責任において対処くださいますようお願いいたします。

8. 申込方法

申込締切日までに本学会ホームページまたは下記 URL からお申込ください。
開催枠の決定後、請求書を発行させていただきます。
展示小間数に制限がございますので、なるべくお早めにお申し込みください。
【お申込 URL】 https://reg.convention.co.jp/jamcf27_sponsor

9. 申込締切日

2019年7月31日(水)

ただし、予定小間数に達し次第、募集を終了させていただきます。
また、締切後の取り消しは一切お受けできませんので予めご了承ください。

10. 請求について

申込受付後、運営事務局より請求書を発行いたします。
指定銀行口座までお振込ください。(詳細は請求書に記載いたします。)
入金日などは、必要に応じてご相談ください。

<お問い合わせ先>

日本コンベンションサービス株式会社 関西支社
〒541-0042 大阪市中央区今橋 4-4-7 京阪神淀屋橋ビル 2 階
TEL : 06-6221-5933 FAX : 06-6221-5939
E-mail : jamcf27@convention.co.jp